

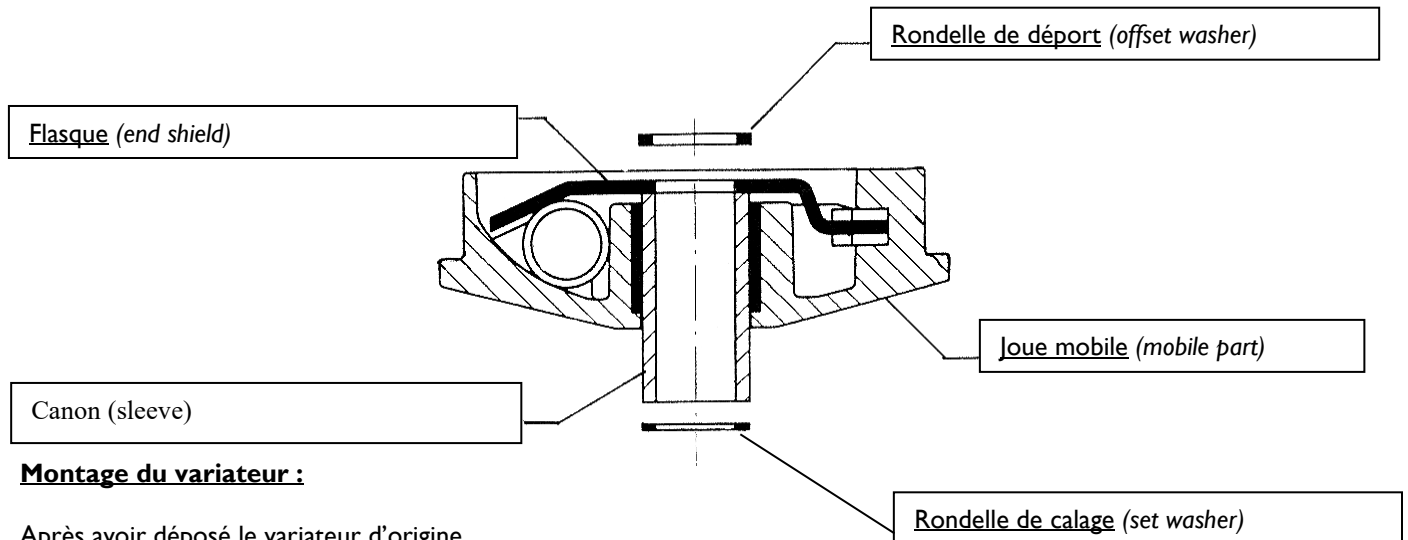

VARIATEUR SIR

ADAPT. PEUGEOT FOX/HONDA WALLAROO

Vous venez d'acquérir un variateur DOPPLER, nous vous félicitons pour votre choix. La réalisation de ce produit a bénéficié de toute notre technologie acquise dans le monde de la compétition.



Montage du variateur :

Après avoir déposé le variateur d'origine,

- 1) Mettre les taquets de guidage sur la flasque
- 2) Mettre les rouleaux dans la joue mobile et placer la flasque sur les rouleaux, positionner ensuite l'ensemble sur le canon.
- 3) Mettre la rondelle de déport.
- 4) Installer l'ensemble sur la queue de vilebrequin.
- 5) Placer la courroie sur le canon.
- 6) Placer la rondelle de calage d'origine, plus la fournie. (en fonction du comportement moteur désiré).
- 7) Placer le reste de l'empilage d'origine et serrer l'écrou.

Réglage du variateur :

Le bon réglage du variateur est déterminant. Le poids des rouleaux détermine le régime de fonctionnement du variateur :

- des rouleaux trop lourds sont faciles à diagnostiquer, le moteur ne prend pas de tours.
- avec des rouleaux trop légers, le moteur prend trop de tours, le scooter n'avance plus.

Poids des rouleaux : 3 jeux de 6 rouleaux $\varnothing 16 \times 13$ sont livrés avec le variateur :

- ⇒ 7 grs soit 42 grs au total
- ⇒ 8 grs soit 48 grs au total
- ⇒ 9 grs soit 54 grs au total

Pour des réglages intermédiaires, vous avez la possibilité de placer 3 rouleaux d'un poids avec 3 autres d'un autre poids. (disposition 3 x 120°)

- Le variateur est livré avec une entretoise de bridage. Sauf utilisation en compétition, il est obligatoire d'installer cette bride sur le canon entre les deux joues du variateur, pour ce conformément à la législation.

VARIATEUR SIR



ADAPT. PEUGEOT FOX/HONDA WALLAROO

We congratulate you for having chosen a DOPPLER variator. The design and manufacture of this product. benefits from the technology we have obtained in the world of competition.

Fitting of the variator:

Having removed the original variator,

- 1) Put the variator slides on the end shield.
- 2) Put the rollers in the sliding flange and the end shield on the rollers, then position the assembly onto the sleeve.
- 3) Put the offset spacer.
- 4) Install the assembly on the crankshaft tail.
- 5) Fit the original washer, fit the assembly into the crankshaft and install the belt.
- 6) Fit the set washer if necessary (depending on the engine performance required).
- 7) Re-assemble the original fastening stack and tighten the nut.

Setting of the variator:

Accurate setting of the variator is essential. The weight of the rollers determines the running speed of the variator:

- if the rollers are too heavy, engine rpm will not increase.
- if the rollers are too light, engine rpm will be too high and the scooter will not accelerate.

Weight of the rollers:

3 sets of 6 rollers $\emptyset 16 \times 13$ are provided with the variator:

- ⇒ 7 g representing a total weight of 42grs
- ⇒ 8 g representing a total weight of 48grd
- ⇒ 9 g representing a total weight of 54grd

For intermediary settings, it is possible to use 3 rollers of one weight with 3 rollers of another weight. (3 x 120° arrangement)

- The drive is delivered with a clamping spacer. Unless used in competition, it is mandatory to install this flange on the barrel between the two cheeks of the variator, in order to comply with the legislation.

Made in C.E.E.